



Детский комплекс

Артикул: MSG-01

Инструкция по сборке



ОБЩИЕ ПРАВИЛА ТЕХНИКИ БЕЗОПАСНОСТИ

В целях предотвращения травмирования людей и/или повреждения имущества необходимо следовать приведённым ниже инструкциям и рекомендациям:

1. Перед началом использования внимательно прочитайте все разделы данного руководства.
2. Не используйте другие запасные части, кроме тех, которые имеются в комплекте и/или одобрены производителем.
3. Не подходит для детей младше 3 лет.
4. Данное оборудование может собирать и проверять только взрослый человек.
5. Сохраните данную инструкцию для дальнейшего использования.
6. Предназначен только для домашнего использования на открытом воздухе.
7. Убедитесь, что все болты и гайки плотно затянуты, если нужно, затяните их.
8. Проверьте все покрытия и болты на наличие острых краев и замените их при необходимости.
9. Установите данное оборудование на ровную поверхность как минимум в 2 метрах от любой постройки или преграды, таких как: забор, гараж, дом, свисающие ветки, верёвки для сушки белья или электрические провода.
10. Не допускайте других людей в пределы действия оборудования при использовании.
11. Не устанавливайте качели на бетоне, асфальте или любой другой твердой поверхности.
12. Не затягивайте полностью все гайки и болты до полной сборки, это облегчит процесс и позволит исправить любые допущенные ошибки.
13. Всегда присматривайте за детьми во время их игры.
14. Данное изделие не предназначено для взрослых. **МАКСИМАЛЬНО ДОПУСТИМЫЙ** вес одного ребёнка, играющего на качелях, не должен превышать 35 кг (одновременно на качелях могут находиться не более 4 человек).
15. **НЕ РАЗРЕШАЙТЕ** детям стоять на сиденьях качелей, чтобы не перегружать эту часть в процессе игры.
16. **НЕ РАЗРЕШАЙТЕ** детям слезать с сидений до полной остановки качелей.
17. **НЕ ДОПУСКАЙТЕ**, чтобы во время игры дети носили слишком свободную, мешковатую (а также капюшоны). Дети могут запутаться в такой одежде и не освободятся самостоятельно.
18. **НЕ ПОЗВОЛЯЙТЕ** детям забираться на данное оборудование там, где не положено.
19. Постоянно проверяйте изделие на износ и отсутствие повреждений. Прекратите пользоваться изделием, пока неисправные детали не будут заменены.
20. Прежде, чем начать использование, удалите все упаковочные материалы, включая плёнку, полиэтилен, картон, подкладку и т.д.
21. Данный продукт предназначен для домашнего использования и не может применяться в коммерческих целях в игровых фитнес-центрах, детских садах и т.п.
22. Несоблюдение при сборке требований данной инструкции может привести к серьёзным травмам пользователя.
23. Храните данную инструкцию в надёжном месте на случай, если понадобится обратиться к ней впоследствии.
24. Подходит для детей в возрасте 3 – 10 лет.
25. Не кладите руки вблизи движущихся частей.

Инструкции по сборке

СПЕЦИФИКАЦИЯ



0 10 20 30 40 50 60 70 80 90 100 110mm



Болт М6 50мм (x 2)

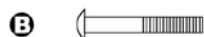

Болт М6 55мм

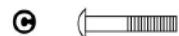

Болт М6 35мм (x 10)



Болт М6 65мм (x 4)

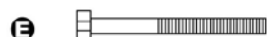

Болт М8 88мм (x 2)



Болт М8 60мм (x 9)



Болт М8 45мм (x 2)



Болт М8 65мм (x 4)



Шайба М6 (x 22)



Шайба М8 (x 35)



Пружинная шайба М6 (x 20)



Пружинная шайба М8 (x 25)



Изогнутая шайба (x 4)



Глухая гайка М6 (x 20)



Глухая гайка М8 (x 25)



Гаечный ключ (x 1)



Гаечный ключ (x 1)



Гайка М8 для U-образного болта (x 8)



Земляной анкер (x 4)



Верхняя перекладина (x 2)



Верхняя часть стойки (x 4)



Нижняя часть стойки (x 4)



Поручень (x 2)



Боковая перекладина (x 2)



Нижняя стойка (x 2)



Держатель сиденья (x 2)



Кронштейн (x 1)



Glider seat (x 2)



Подставка для ног (x 2)



Сиденье качели (x 1)

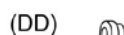

Пластиковый подшипник (x 8)



U-образный болт (x 4)

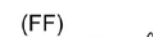

Выпуклый болт (x 2)



Зажим (x 2)

(JJ)



Изогнутая трубка (x 4)



Круглое сиденье (x 1)

(LL)



Трос для круглых качелей (x 1)

(MM)

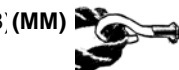

Крепёж для троса (рым-болт с шестигранной гайкой) (x 4)



Пластиковая заглушка 50,8мм (x2)



Пластиковая заглушка 45mm (x 4)

НЕОБХОДИМЫЕ ИНСТРУМЕНТЫ

1. Стремянка
2. Отвёртка
3. Комбинированный ключ на 10
4. Комбинированный ключ на 13

Этапы сборки:

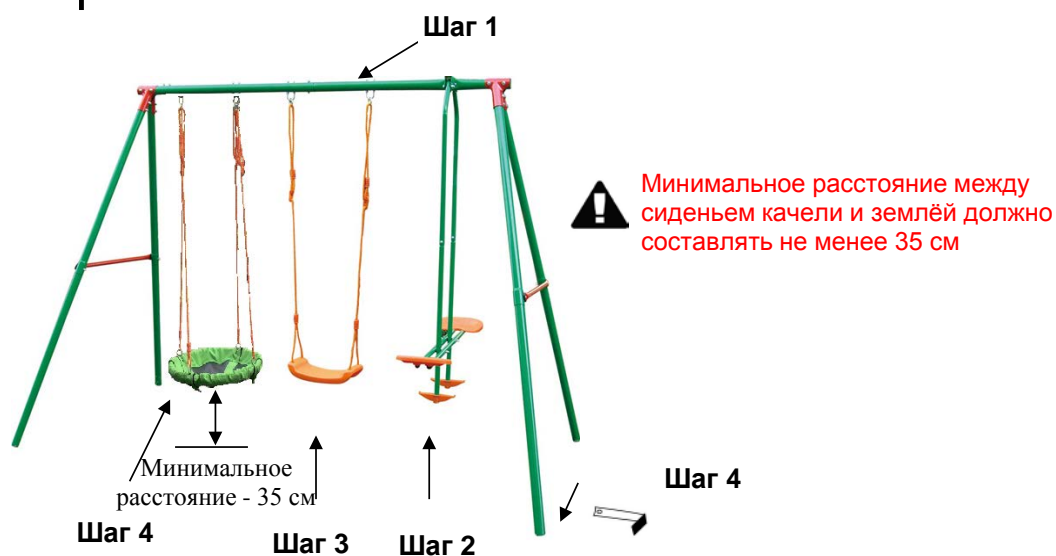

Шаг 1 Сборка рамы

- 1.-1 Вставьте пластиковую заглушку (OO) в 4 штуки верхней части стойки (Т) на стороне с двумя отверстиями. Соедините две части верхней перекладины (S) с помощью болта (F), шайбы (I), пружинной шайбы (K) и глухой гайки (N). Установите пластиковые заглушки (NN) с обеих сторон перекладины.
- 1.-2 Соедините верхнюю перекладину (S), верхние части стоек (Т) и зажимы (GG) с помощью 2-х комплектов деталей: болтов (НН), шайб (I), пружинных шайб (K) и глухих гаек (N) для верхней перекладины и 4-х комплектов деталей: болтов (F), шайб (I), пружинных шайб (K) и глухих гаек (N) для стоек.
- 1.-3 Соедините нижнюю (U) и верхнюю (Т) части стоек, затем подсоедините к конструкции боковую перекладину (W) и закрепите её с помощью 2-х комплектов деталей: болтов (II), шайб (H), шайб (L), пружинных шайб (J) и глухих гаек (M).

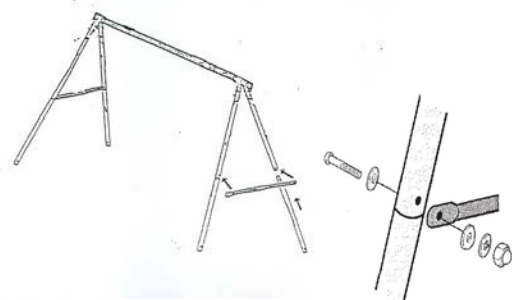

Шаг 2 Сборка двухместных качелей

2.-1 Прикрепите кронштейн (Z) к верхней перекладине (S) с помощью болта (A), 2-х шайб (H), пружинной шайбы (J) и глухой гайки (M).

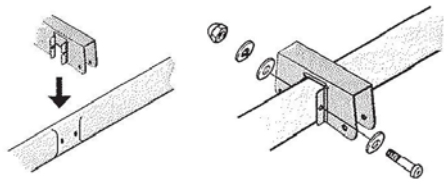

2.-2 Установите пластиковые подшипники (DD) с обеих сторон поручня качелей (V), затем прикрепите поручни к кронштейну (Z) с помощью болта (G), шайбы (I), пружинной шайбы (K) и глухой гайки (M)

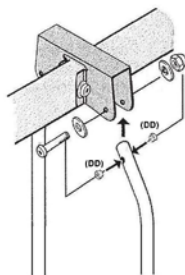

2.-3 Прикрепите нижнюю стойку качелей (X) к поручню (V) с помощью болта (C), шайбы (H), пружинной шайбы (J) и глухой гайки (M).

2.-4 Установите пластиковые подшипники (DD) с обеих сторон нижней стойки (X), затем прикрепите нижнюю стойку к соединительной перекладине качелей (Y), используя крепёж: болт (E), две шайбы (I), пружинную шайбу (K) и глухую гайку (N). Убедитесь, что выемки на перекладине расположены снизу, как показано на рисунке

2.-5 Установите сиденья (AA) на перекладину (Y) и закрепите их с помощью болтов (C), шайб (H), пружинных шайб (J) и глухих гаек (M).

2.-6 Прикрепите подставки для ног (BB) к соответствующим нижним стойкам (X) с помощью болтов (FF) - по одному для каждой подставки.

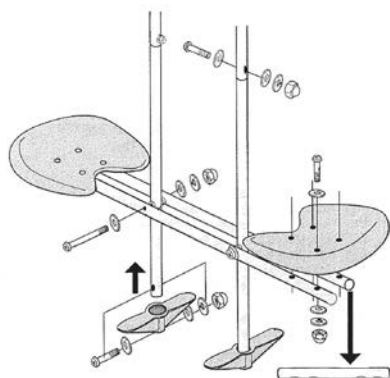

Выемки на перекладине (Y) должны находиться снизу.

Шаг 3 Сборка качелей

- 3.-1 Прикрепите сиденье (CC) к верхней перекладине (S) с помощью U-образного болта (EE), 4-х шайб (I), 2-х пружинных шайб (K), 2-х гаек (Q) и 2-х глухих гаек (N).

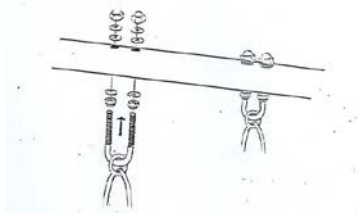

Шаг 4 Сборка круглых качелей

- 4.-1 Вставьте изогнутые трубки (JJ) в круглое сиденье (KK) и соедините все трубки вместе. Данные трубки являются каркасом для сиденья.
- 4.-2 Прикрепите трос (LL) к сиденью (KK) с помощью крепежа (MM), расположенного в нижней части троса.
- 4.-3 Прикрепите свободный конец троса (LL) к верхней перекладине (S) с помощью U-образного болта (EE), 4-х шайб (I), 2-х пружинных шайб (K), 2-х гаек (Q) и 2-х глухих гаек (N).

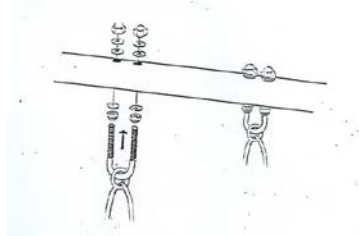

Шаг 5 Установка земляных анкеров

- 5.-1 Вставьте земляные анкера (R) в отверстия внизу каждой из 4-х стоек и закрепите их с помощью болта (B), шайбы (H), пружинной шайбы (J) и глухой гайки (M) - по одному комплекту крепежей для каждого анкера.
- 5.-2 Под каждый анкер выкопайте яму глубиной 60 см и залейте бетонным раствором 30x30x50 см (ДxШxВ). Воткните анкера (R) в раствор, пока он не остыл.
- 5.-3 Убедитесь, что земляные анкеры (R) хорошо зафиксированы в растворе и не упадут. Когда раствор застынет, засыпьте яму землёй.
- 5.-4 При выборе места для установки оборудования учитывайте свободное пространство необходимое для перемещения вокруг качелей (как минимум 2 метра) Поэтому не следует располагать оборудование вблизи выступающих элементов, стен, деревьев и т.д.

5.-5 Когда оборудование будет полностью собрано, убедитесь, что оно устойчиво и безопасно. Ни в коем случае не ставьте его на ковёр (оно должно быть абсолютно устойчиво, не только из соображений максимальной нагрузки).

5.-6 Не устанавливайте оборудование в сауну или любое другое влажное пространство так как оно может заржаветь.



Уход и техническое обслуживание

1. Данное оборудование может собирать и проверять только взрослый человек.
2. Перед каждым использованием проверяйте, надёжно ли затянуты все гайки и болты; все изношенные, повреждённые или утерянные детали следует заменить. НЕ ПЫТАЙТЕСЬ чинить сломанные детали.
3. Регулярно проверяйте, надёжно ли закреплены сиденья, стальные трубки, земляные анкеры и другие детали; замените детали, если это необходимо. Если не выполнять данную проверку, оборудование может опрокинуться и стать причиной травмы.
4. При необходимости удалите изношенные/повреждённые детали. Не используйте до тех пор, пока не будет найдена замена.
5. Заменяйте повреждённые детали в соответствии с инструкциями производителя.
6. Перед началом работы с оборудованием смажьте все металлические подвижные части. Регулярно выполняйте смазку деталей непосредственно во время использования изделия.
7. Расположение качелей:
 - (a) Устанавливайте данное оборудование на ровную поверхность как минимум в 2 метрах от любой постройки или преграды, таких как: забор, гараж, дом, свисающие ветки, верёвки для сушки белья или электрические провода.
 - (б) Не устанавливайте качели на бетоне, асфальте или любой другой твёрдой поверхности.
 - (в) Располагайте оборудование в хорошо освещённом месте.
 - (г) Не используйте его в помещении.
8. Погодные условия:
 - (a) Сиденья качелей и подставки для ног должны оставаться сухими; не пускайте детей на качели, если эти на этих элементах присутствует влага.
 - (б) Не используйте оборудование при сильном ветре.
 - (в) Не используйте оборудование, когда солнце светит в лицо, и видимость ухудшается или разверните оборудование так, чтобы солнце светило в спину.

9. Данное изделие не предназначено для взрослых. МАКСИМАЛЬНО ДОПУСТИМЫЙ вес одного ребёнка, играющего на качелях, не должен превышать 35 кг (одновременно на качелях могут находиться не более 4 человек).
10. Храните данную инструкцию в надёжном месте на случай, если понадобится обратиться к ней впоследствии.
11. Содержите данное оборудование в чистоте